



## เพลงบอกเมืองนครศรีธรรมราช

วิมล คำศรี

### ๑. ความนำ

เพลงบอกเป็นการละเล่นอย่างหนึ่งของชาว  
ปักษ์ใต้ บริเวณจังหวัดภาคใต้ตอนบนและตอนกลาง  
อันได้แก่ จังหวัดชุมพร สุราษฎร์ธานี นครศรีธรรมราช  
ตรัง และสงขลา นิยมเล่นในวันตรุษสงกรานต์  
เป็นการบอกกล่าวป่าวร้องให้ชาวบ้านทุกแถว  
ได้ทราบว่ถึงวันปีใหม้แล้ว หรือเป็นการบอกเล่า  
เรื่องราวข่าวสารต่างๆ เช่น บอกข่าวเชิญไปทำบุญ  
กุศลที่นั่นที่นี้ตามเหตุการณื จะเห็นได้ว่าเพลงบอก

เกิดขึ้นเพื่อใช้ในการป่าวประกาศเรื่องราวต่างๆ ให้  
ประชาชนทราบนั่นเอง เหตุผลก็คือในสมัยโบราณ  
คนที่รู้หนังสืออ่านออกเขียนได้มีน้อย กิจกรรมพิมพ์  
ก็ไม่แพร่หลาย โดยเฉพาะรายละเอียดการเปลี่ยนปี  
หรือการประกาศสงกรานต์ประจำปี ไม่ได้มีการพิมพ์  
ปฏิทินอย่างเช่นในปัจจุบัน๑

๑วิเชียร ฉ นกร "เพลงบอก : เพลงสื่อสารรุ่นเก่าแก่" ในวิชา :  
ชีวิตไทยปักษ์ใต้ ชุดที่ ๓ หน้า ๕๓

## ๒. เพลงบอการเมืองนครศรีธรรมราช

นักวิชาการและผู้สนใจศึกษาค้นคว้าสืบหาประวัติความเป็นมาของเพลงบอก : การละเล่นพื้นบ้านเมืองนครศรีธรรมราช ต่างมีข้อสันนิษฐานตรงกันว่า มีการเล่นเพลงบอกอย่างแพร่หลายในนครศรีธรรมราชมานานแล้ว (ประมาณ ๑๕๐-๒๐๐ ปีที่ผ่านมา) โดยมีข้อมูลและเหตุผลประกอบการพิจารณา ดังนี้

๑) ชวน เพชรแก้ว เขียนไว้ในหนังสือ เพลงบอก และนักเล่นเพลงบอกรุ่นเก่าของเมืองนครศรีธรรมราช เมื่อ พ.ศ.๒๕๒๓ หน้า ๔-๕ ความว่า

เมืองนครศรีธรรมราชเป็นเมืองใหญ่ที่มีความเจริญรุ่งเรืองทางด้านศิลปวัฒนธรรมมาแต่สมัยโบราณเป็นที่ยอมรับกันโดยทั่วไปว่าความเจริญทางด้านการศึกษาเล่าเรียน และศิลปวิทยาการ เกิดขึ้นที่เมืองนี้ก่อนในสมัยสุโขทัยเจริญรุ่งเรืองขึ้นมาในชั้นหลังนั้น พ่อขุนรามคำแหงได้โปรดให้นำเอานักปราชญ์ราชบัณฑิต และภิกษุสงฆ์จากบ้านเมืองนี้ไปเผยแพร่วิทยาการต่างๆ ที่กรุงสุโขทัย เนื่องจากเมืองนครศรีธรรมราชเป็นเมืองใหญ่และมีความเจริญรุ่งเรืองมาแต่โบราณดั่งกล่าวแล้ว ก็ชวนให้คิดว่าเพลงบอกน่าจะถือกำเนิดขึ้นที่เมืองนี้ก่อน แล้วแพร่กระจายออกไปยังจังหวัดใกล้เคียง คือ สุราษฎร์ธานี ชุมพร ตรัง พัทลุง และสงขลา

ท่านขุนอเทศคดี (กลอน มัลลิกะมาส) คนเก่าคนแก่ของเมืองนครศรีธรรมราช ซึ่งมีความรอบรู้และสนใจเรื่องท้องถิ่นภาคใต้มาก ปัจจุบันท่านมีอายุ ๘๓ ปี (พ.ศ.๒๕๒๓) ได้แสดงความคิดเห็นเกี่ยวกับกำเนิดของเพลงบอกไว้ที่น่าสนใจดังนี้

"การเล่นเพลงบอกเป็นศิลปะของชาวภาคใต้ โดยแท้ ไม่ได้รับเอามาจากที่ใด และการเล่นชนิดนี้น่าจะเริ่มมีที่เมืองนครศรีธรรมราชอย่างแน่นอน เพราะเมืองนครฯ เป็นเมืองเก่าแก่ที่มีประวัติความ

เป็นมายาวนานนับเป็นพันปี ศิลปวัฒนธรรมและวิชาการต่างๆ ก็เริ่มต้นที่เมืองนี้"

นายเณตร ชลรัตน์ นักเล่นเพลงบอกรุ่นเก่าคนสุดท้าย ซึ่งปัจจุบันมีอายุถึง ๘๕ ปีแล้ว (พ.ศ. ๒๕๒๓) ได้แสดงว่าความคิดเห็นสอดคล้องกับท่านขุนอเทศคดีว่า

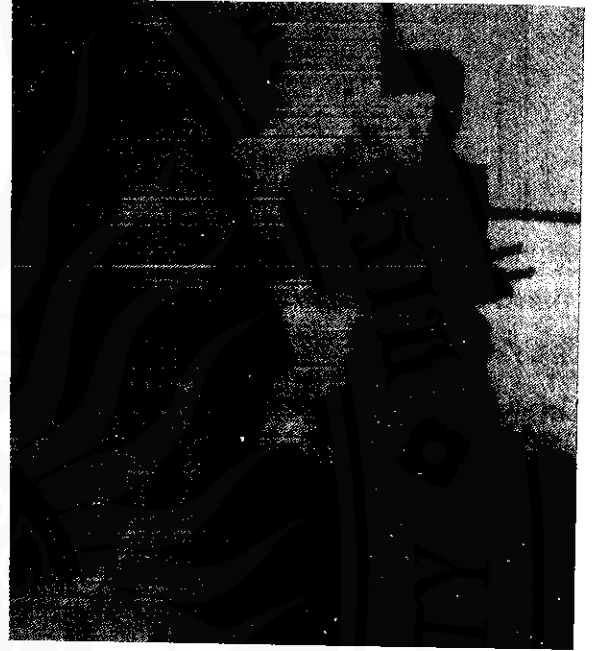

".....เชื่อว่าเพลงบอกต้องเป็นการเล่นรุ่นเก่าของเมืองนครศรีธรรมราชคือ เกิดขึ้นครั้งแรกที่เมืองนี้ อย่างแน่นอน... นักเล่นเพลงบอกของเมืองนี้มีมากมาย และมีแบบฉบับการเล่นที่เป็นแบบของตัวเอง นักเล่นเพลงบอกรุ่นเก่า เช่น นายเรือ นาน นายควาย ท่านพานรักษ์ นายช่วย เสมอชัย ก็เป็นชาวเมืองนครศรีธรรมราชทั้งสิ้น"

\*ขุนอเทศคดี (กลอน มัลลิกะมาส) ผู้ให้สัมภาษณ์ ชวน เพชรแก้ว ผู้สัมภาษณ์ ณ บ้านเลขที่ ๒๐๓ ตำบลท่าชี อำเภอเมือง จังหวัดนครศรีธรรมราช เมื่อ ๑๐ มกราคม ๒๕๒๓.

พระภิกษุดำ ศรีวิเชียร ซึ่งมีความสามารถในหลายด้าน เช่น เป็นหมอแผนโบราณ นักเล่นเพลงบอก นักเล่นคำตัด หมอทำขวัญนาค ฯลฯ ซึ่งปัจจุบันนี้อายุย่างเข้า ๘๘ ปี (พ.ศ.๒๕๒๓) ได้แสดงความคิดเห็นเกี่ยวกับเพลงบอกว่า

".....สมัยอาตมาเป็นเด็กอายุ ๑๐-๑๒ ขวบ พอจำความได้ มีนักเล่นเพลงบอกมากมายแทบทุกหมู่บ้าน มีงานรื่นเริงที่ไหนผู้คนก็คลาคล่ำกันไปดูการประชันเพลงบอก..... เชื่อว่าเพลงบอกจะต้องมีขึ้นที่เมืองนครก่อนเมืองอื่นอย่างแน่นอน เพราะเมืองนครเจริญรุ่งเรืองมาแต่โบราณ๒

จากคำบอกเล่าของผู้รู้ทั้ง ๓ ท่านที่กล่าวมาแล้ว แม้จะยังสรุปไม่ได้แน่ชัดว่าการเล่นเพลงบอกจะมีขึ้นที่ใดและเมื่อไรนั้น แต่ก็พอจะได้ข้อคิดและเชื่อได้ว่าการเล่นชนิดนี้มีเล่นกันอย่างแพร่หลายที่เมืองนครศรีธรรมราชมานาน โดยเฉพาะในช่วงระยะเวลา ๑๐๕-๒๐๐ ปีที่ผ่านมา มีหลักฐานที่ช่วยยืนยันข้อสรุปดังกล่าวก็คือ นักเล่นเพลงบอกที่มีชื่อเสียงในอดีต ซึ่งเป็นที่รู้จักและกล่าวขวัญถึงความสามารถในเชิงเพลงบอกกันอยู่ทั่วไป เช่น นายเรื่อง บ้านนาโน ขุนประดิษฐ์ ปรีชาควาย นายพานรักษ์ เป็นต้น

๒) พร้อม บุญสุข เขียนไว้ในวารสาร วิชา ปีที่ ๒ ฉบับที่ ๑ มิถุนายน - กันยายน ๒๕๑๕ หน้า ๑๘๒ ความว่า

พอถึงปลายเดือนสี่ต่อกับต้นเดือนห้า ซึ่งย่างเข้าเขตตรุษสงกรานต์ ถ้าท่านท่องเที่ยวไปในท้องที่จังหวัดนครศรีธรรมราช พัทลุง หรือสงขลา ตอนพลบค่ำมักจะได้ยินเสียง เอ้อๆ อ้าๆ ตามละแวกบ้านใกล้เรือนเคียง นั่นแหละคือ เสียงของนักเพลงบอกทุ่งของปักษ์ใต้ โดยทั่วๆ ไป เรียกกันว่า "เพลงบอก" สอบถามจากผู้สันตกรรมณีในเรื่องนี้ได้กล่าวว่า ในระหว่างตรุษสงกรานต์นี้ตามชนบทบ้านนอกโดยทั่วไปแล้ว ในสมัยก่อน (ที่เสียวก่อนเปลี่ยนแปลงการปกครอง พ.ศ.๒๔๗๕ ก็แล้วกัน)

๓) สารานุกรมวัฒนธรรมภาคใต้ สถาบันทักษิณคดีศึกษา มหาวิทยาลัยศรีนครินทรวิโรฒ

๑) เนตร ชลรัตน์ ผู้ให้สัมภาษณ์ ชวนเพชรแก้ว ผู้สัมภาษณ์  
๒) วิทยาลัยครูนครศรีธรรมราช อำเภอเมือง จังหวัดนครศรีธรรมราช  
เมื่อ ๑๐ มีนาคม ๒๕๒๐

๒) พระภิกษุดำ ศรีวิเชียร ผู้ให้สัมภาษณ์ ชวนเพชรแก้ว ผู้สัมภาษณ์  
๓) วัดหัวอิฐ ตำบลโพธิ์เสด็จ อำเภอเมือง จังหวัดนครศรีธรรมราช  
เมื่อ ๑๔ ตุลาคม ๒๕๑๕



## ๘๐ สารานุกรมศรีธรรมราช

สงขลา หน้า ๒๕๔๒-๒๕๔๓ บันทึกเรื่องเพลงบอก  
ไว้ดังนี้

เพลงบอก เป็นเพลงพื้นเมืองที่นิยมเล่น  
แพร่หลายที่สุด ในสมัยก่อนเมื่อถึงหน้าสงกรานต์  
ยังไม่มีปฏิทินบอกสงกรานต์แพร่หลายอย่างปัจจุบัน  
แม้เพลงจะนำรายละเอียดเกี่ยวกับสงกรานต์ออกป่าว  
ประกาศแก่ชาวบ้าน โดยร้องเป็นเพลงพื้นบ้าน มีลูกคู่  
รับเป็นทำนองเฉพาะ เพลงดังกล่าวจึงได้ชื่อว่า  
"เพลงบอก" ด้วยเหตุนี้

กลอนเพลงบอก ดัดแปลงมาจากเพลงพื้นบ้าน  
โบราณชนิดหนึ่ง ซึ่งเรียกว่า "เพลงเห่" บ้าง  
"เพลงชะ" บ้าง และ "แปดบท" บ้าง

นายเรือ นาน นายเรือมีชีวิตอยู่ราวสมัย  
พระบาทสมเด็จพระพุทธเลิศหล้านภาลัย มีความ  
สามารถเชิงแปดบทเป็นอันมาก จนได้สมญาว่า "นาย  
เรือแปดบท"

ต่อมาขุนประดิษฐ์ได้ดัดแปลงกลอนแปดบท  
ขึ้นเป็นกลอนเพลงบอก เรียกติดปากกันในครั้งนั้นว่า  
"เพลงบอกขุนประดิษฐ์" นักกลอนเพลงบอกในระยะ

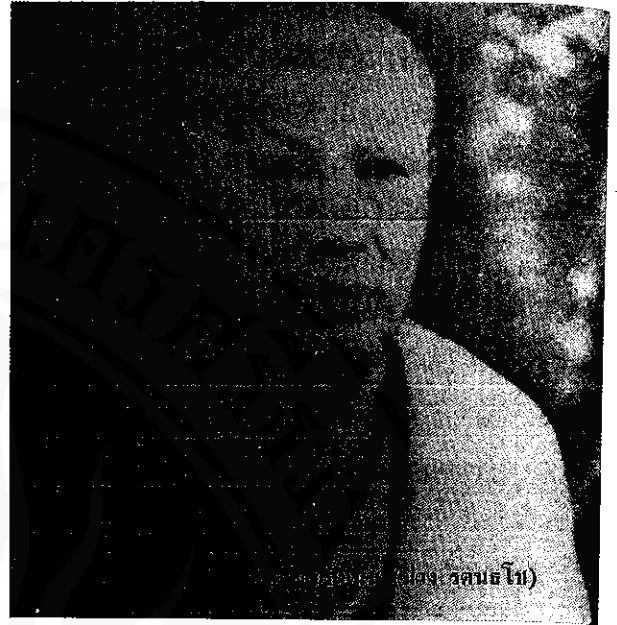

แรกที่มีชื่อเสียง เช่น นายควาย นายสุขปราชญ์  
นายช่วย ขุนเสก นายแดง เป็นต้น แต่รูปแบบกลอน  
ระยะแรกนั้นยังไม่ลงตัวนัก ล่วงมาถึงสมัยรัชกาลที่ ๕  
พระรัตนธัชมุนี (ม่วง รตนธเถร) เจ้าคณะมณฑล  
นครศรีธรรมราช ได้จัดระเบียบกฎเกณฑ์กลอน  
เพลงบอกขึ้นใหม่ ดังปรากฏในเรื่องศาลาประดู่หก  
เป็นตัวอย่างดังนี้

มีนครามหาสถาน	นามขนานนครสถิต	ปัจฉิมทิศและบูรพา
มีทุ่งนาเรียง		
มีสนามหญ้าอยู่หน้าเมือง	เจริญเรื่องครั้งโบราณ	ป้อมปราการ
เลิกยศ ยังปรากฏเสียง		
เป็นเมืองเอก ณ ฝ่ายใต้	ทั้งพลไพร่ก็พร้อมเพรียง	รุกขเรียง
แถววิถี เมฆนี่ดล		
มีศาลาหน้านครินทร์	พื้นเป็นดินก่อด้วยอิฐ	หลังคาปิดบังร้อน
ทั้งใต้ซอณฝน		
ศาลานี้มีเป็นหลัก	ที่สำนักประชาชน	ผู้เดินหนได้หยุดอยู่
ทุกฤดูกาล		
มีประดู่อยู่หกดัน	ซึ่งสูงพันหลังคา	รอบศาลากิ่งโตใหญ่
อยู่แผ่ไพศาล		
อยู่ในถิ่นประจันถนน	เป็นที่ชนได้สำราญ	แต่ก่อนกาล
ดึกดำบรรพ์	เป็นสำคัญกล่าว	

จากตัวอย่างกลอนเพลงบอกที่ยกมา จะเห็นแผนบังคับได้ดังนี้

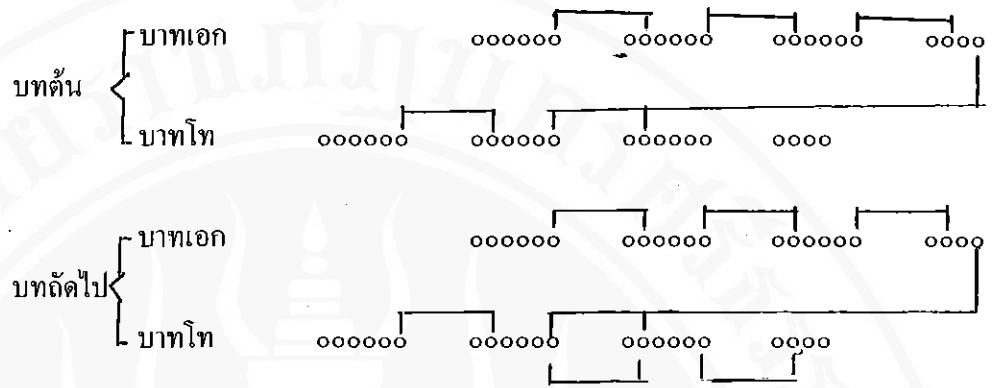

แผนบังคับดังกล่าว เวลาขับร้องกลอนสดอาจยืดหยุ่นได้บ้างทั้งจำนวนคำ สัมผัสและจำนวนวรรค ซึ่งอาจลดหรือเพิ่มในแต่ละบาทได้ ๑ วรรค ส่วนการร้องของแม่เพลงและการรับของลูกคู่กำหนดไว้เป็นแบบแผนตายตัว ดังตัวอย่าง

- (แม่เพลง) มีนครมหาสถาน
- (ลูกคู่) เอ ว่า เหม มหาสถาน
- (ถ้าแม่เพลงว่าซ้ำข้อความเดิมอีก)  
มีนครมหาสถาน
- (ลูกคู่) ทอย ฉา ซ้ำ เหม สถาน
- (แม่เพลง) นามขนานนครสถิต ปัจฉิมทิศ  
และบูรพา มีทุ่งนาเรียง
- (ลูกคู่) มีทุ่งนาเรียง ปัจฉิมทิศและบูรพา  
มีทุ่งนาเรียง

การรับของลูกคู่ อาจแทรกทลีหรือถ้อยคำระหว่างจังหวะกลอนที่แม่เพลงกำลังว่าอยู่ได้ เพื่อให้ลีลากลอนครึกครื้นสนุกสนานและช่วยแก้ปัญหาคติกลอนของแม่เพลงได้ วิธีการเช่นนี้ของลูกคู่เรียกว่า "ทอยเพลงบอก"

กลอนเพลงบอกตามแบบที่พระรัตนธัมมิ์คิดดัดแปลงขึ้นนี้มีผู้ให้ความสนใจศึกษาและฝึกฝน

จนมีชื่อเสียงโด่งดังในยุคแรกหลายคน เช่น เพลงบอกเนตร ชลรัตน์ อำเภอพรมคีรี เพลงบอกรอด (หลอ) อำเภopakพนัง เพลงบอกปาน (บอด) อำเภอก้าวไทร และเพลงบอกรุ่ง

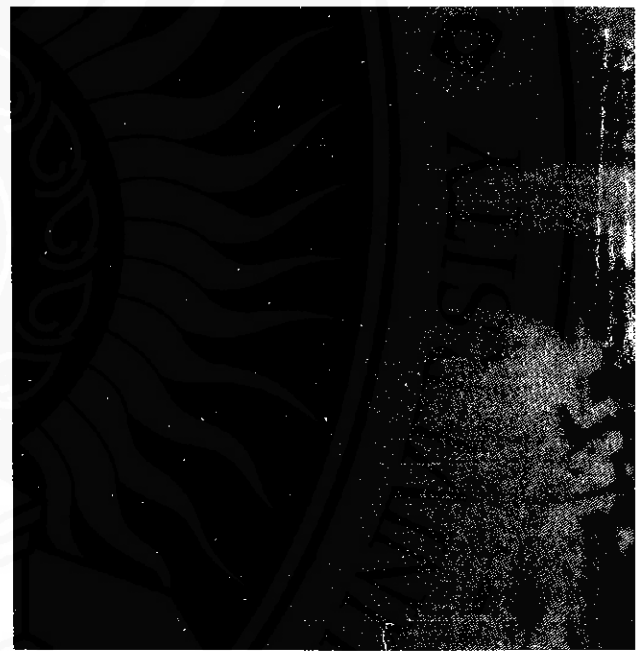

เพลงบอกปานบอด (ปาน ช้าง)

อำเภopakพนัง จังหวัดนครศรีธรรมราช เป็นต้นศิลปินเหล่านี้มีลูกศิษย์สืบทอดต่อมา ที่มีชื่อเสียงในปัจจุบัน ได้แก่ เพลงบอกเขียน เพชรทอง



เพลงบอกเนตร ชลารัตน์

อำเภอหัวไทร เพลงบอกสร้อย ดำแจ่ม อำเภอ  
เชียรใหญ่ จังหวัดนครศรีธรรมราช และเพลงบอก  
แย้ม ธรรมเสน อำเภอรังษี จังหวัดสงขลา เป็นต้น

เพลงบอกคณะหนึ่งๆ ประกอบด้วย  
แม่เพลง ๑ คน ลูกคู่ ๒-๓ คน ทุกคนแต่งกาย  
ธรรมดา คนตรีใช้ฉิ่งตีกำกับจังหวะ ๑ คู่ การเล่น  
เดิมนิยมเล่นในเทศกาลสงกรานต์ เพื่อบอกสงกรานต์  
ภายหลังเล่นในงานทั่วไปและมีวัตถุประสงค์ต่างๆ กัน  
เช่น เพื่อประชาสัมพันธ์บอกข่าวคราวต่างๆ เพื่อ  
ร้องบวงสรวงในพิธีกรรมเพื่อสวดขี้ของชมเชยบุคคล  
เพื่อความครึกครื้นในวงสมาคมต่างๆ ไป และที่  
นับว่าเด่นเป็นที่ชื่นชอบกันมากที่สุดคือ เพื่อร้อง  
ได้ประชันอวดฝีมือปากกัน

จากหลักฐานและข้อสันนิษฐานต่างๆ ดังกล่าว  
มาพอจะประมวลได้ว่า เพลงบอก : การละเล่น  
พื้นบ้านเมืองนครศรีธรรมราช เกิดขึ้นและเป็นที่ยอมรับ  
อย่างแพร่หลายในนครศรีธรรมราชมาตั้งแต่สมัยกรุง  
รัตนโกสินทร์

ศิลปินเพลงบอกที่มีชื่อเสียงตั้งแต่อดีต ซึ่งพอ

จะสืบสาวราวเรื่องได้ มีหลายคณะ สารนครศรีธรรม  
ราช จะได้นำเสนอเป็นลำดับในโอกาสต่อไป

### ๓. ศิลปินเพลงบอก

#### เมืองนครศรีธรรมราช

#### ในช่วงเวลาต่างๆ

การแบ่งกลุ่มศิลปินเพลงบอกเมืองนครศรีธรรม  
ราช ออกเป็นช่วงเวลาต่างๆ ถือเอาช่วงปีที่ศิลปิน  
เพลงบอกคณะนั้นเริ่มเข้าสู่วงการศิลปินเพลงบอกเป็น  
สำคัญ จากการสัมภาษณ์ศิลปินเพลงบอกโดยตรงจาก  
หลักฐานเอกสาร และวิทยากรท้องถิ่น ที่พอจะ  
สืบสาวราวเรื่องได้ สามารถจัดแบ่งกลุ่มศิลปิน  
เพลงบอกเมืองนครศรีธรรมราช ได้ดังนี้

๓.๑ กลุ่มที่ ๑ : ศิลปินเพลงบอกที่เริ่มเข้า  
สู่วงการเพลงบอกก่อนเปลี่ยนแปลงการปกครอง  
ถึงช่วงเปลี่ยนแปลงการปกครอง คือ ก่อนปี พ.ศ.  
๒๔๗๕ - พ.ศ.๒๔๗๕ ศิลปินเพลงบอกกลุ่มนี้ เช่น  
พระรัตนธัษณีย์ (ม่วง รตนธโช) เพลงบอก  
สงคไพรัชญ์ เพลงบอกช่วย เสมอชัย เพลงบอกปรีชา  
ควาย เพลงบอกซึ้ง (ขุนประดิษฐ์) เพลงบอกปั้น  
(ขุนชำนาญคดี) เพลงบอกคงผอม เพลงบอกเอี่ยม  
เพลงบอกศรีนุ่น เพลงบอกสุขไพรัชญ์ เพลงบอกท่อม  
เพลงบอกรุ่ง เพลงบอกชู (พระครูวินัยธร : ชู  
ชูรัตน์) เพลงบอกบัว เพลงบอกรอดหล่อ เพลงบอก  
ปานบอด (ปาน ชี้ช้าง) และ เพลงบอกเนตร  
ชลารัตน์

๓.๒ กลุ่มที่ ๒ : ศิลปินเพลงบอกที่เริ่มเข้าสู่  
วงการเพลงบอก ตั้งแต่ปี พ.ศ.๒๔๗๕-พ.ศ.๒๔๗๘  
ศิลปินเพลงบอกกลุ่มนี้ เช่น

เพลงบอกเฟียน เหมยญทอง (เฟียน  
เพชรทอง) เพลงบอกสร้อย เสียงเสนาะ (สร้อย

คำแจ่ม) เพลงบอกแมน อัสวิน (แมน อักษรกุล)  
เพลงบอกขาวโกสี เพลงบอกกล่อม รุ่งเรือง  
เพลงบอกช่วย เพลงบอกจรัส ผกากรอง  
เพลงบอกชม ศรีเคลือม และเพลงบอกหนู  
เนาสุวรรณ เป็นต้น

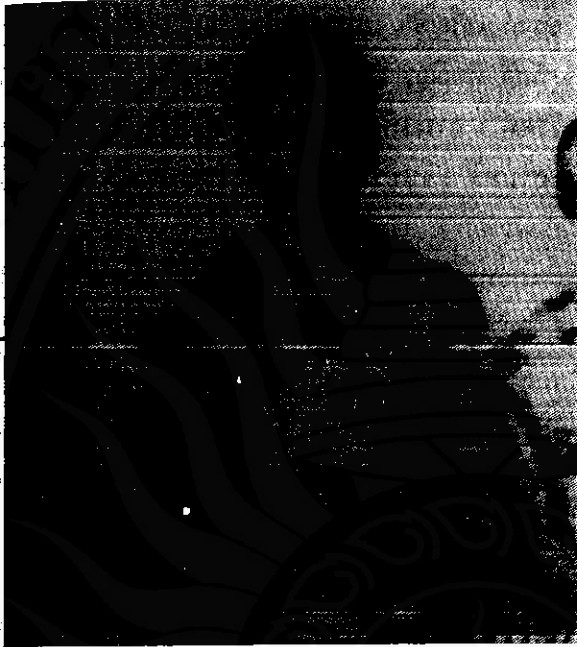

เพลงบอกสร้อย เสียงเสนาะ (สร้อย คำแจ่ม)

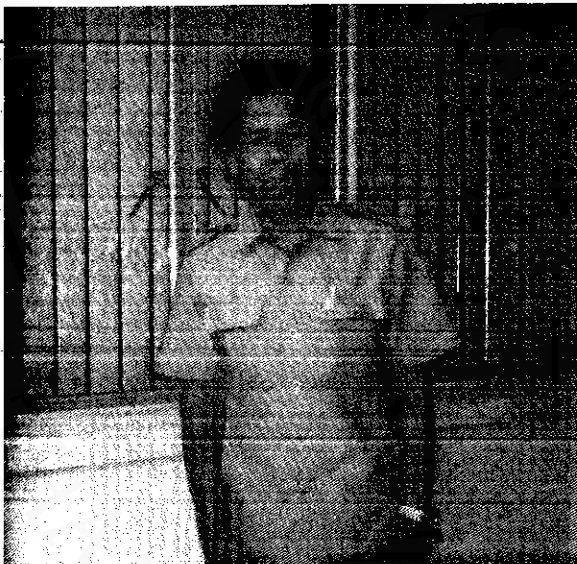

เพลงบอกแมนอัสวิน (แมน อักษรกุล)

๓.๓ กลุ่มที่ ๓ : ศิลปินเพลงบอกที่เริ่มเข้าสู่  
วงการเพลงบอก ตั้งแต่ปี พ.ศ.๒๔๘๕-๒๕๐๐  
ศิลปินเพลงบอกกลุ่มนี้ เช่น

เพลงบอกแผ้ว (แผ้ว ชูแก้ว) เพลงบอก  
กระจ่าง ฉิ่งทองคำ (กระจ่าง ขำขุนจ้อย) เพลงบอก  
ต๋อง สุดตะเมื่อง เพลงบอกมนตรี เสียงมนุชย์กับ  
(มนตรี หิตา) เพลงบอกศรีเขาขาว (ศรี ชุกลีน)  
เพลงบอกแดง หนูทอง เพลงบอกทวง เสียงทอง  
(ทวง แก้วนวล) เพลงบอกพร้อม เสียงใส  
เพลงบอกศรีพัฒน์ กงพอม เพลงบอกเพรียง สุวรรณ  
เพลงบอกแนบ เกิดทอง และเพลงบอกหนูวัด  
บุญญาริการ เพลงบอกศรีพรหม ศรีเคลือม เพลงบอก  
(หญิง) พิมพ์ เพลงบอก (หญิง) เทียน เป็นต้น

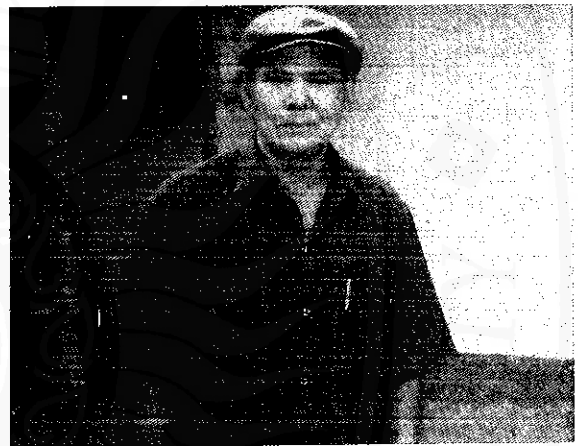

เพลงบอกแผ้ว (แผ้ว ชูแก้ว)



เพลงบอกกระจ่าง ฉิ่งทองคำ (กระจ่าง ขำขุนจ้อย)





เพลงบอกทวง เสียงทอง (ทวง แก้วนวล)



เพลงบอกต้อง สุดตะเมื่อง



เพลงบอกมนตรี เสียงมนุษย์กบ (มนตรี ทิตา)



เพลงบอกเลี่ยม เสียงใส (เลี่ยม มณีฉาย)

๓.๔ กลุ่มที่ ๔ : ศิลปินเพลงบอกที่เริ่มเข้าสู่  
วงการเพลงบอก ตั้งแต่ปี พ.ศ.๒๕๐๑-๒๕๓๐  
ศิลปินเพลงบอกกลุ่มนี้ เช่น

เพลงบอกสมบูรณ์ นิมพิลี เพลงบอกสมบูรณ์  
รัตนมาศ เพลงบอกกระเปียบ คงเล็ก เพลงบอกทั้ง  
มายักล เพลงบอกศรัทธา ลือดาร์กษ เพลงบอก  
ฉรงค์ เจริญชัย เพลงบอกชื่น ไสสุวรรณ เพลงบอก  
สวัสดิ์ มัชฌิมะ เพลงบอกวิฑูรย์ เพชรกุล เพลงบอก  
วิรัตน์ ภาวะเพิง เพลงบอกสุรินทร์ เสียงเสนาะ  
(สุรินทร์ จันทร์ทอง) เพลงบอกรัตน์ แก้วสังข์  
เพลงบอกประมูล เพลงบอกเพิ่ม เพลงบอกหนูทับ  
เพลงบอกประสงค์ ศิริเพ็ชร เพลงบอกถาวร  
อินทร์แก้ว เพลงบอกนุกูล พละบุญ เพลงบอกแดง  
พละบุญ เพลงบอกเจริญ สุขสานต์ เพลงบอกชโล  
สิริเขต เพลงบอกเล็ก สิริเขต เพลงบอกเปียบ  
หนูเนตร เพลงบอกประสาน เสียงเสนห์ เพลงบอก  
ด้านเกาะโพธิ์ (ด้าน สุขจันทร์) เพลงบอกเสี  
บุญเพชร เพลงบอกผัน เทพจินดา เพลงบอกสมใจ  
ศรีอุทอง (สมใจ อุทอง) เพลงบอกสถิตย์ ลูกพ่อสังข์



(สถิตย์ บุญธรรม) เพลงบอกประทีน สุขจันทร์  
เพลงบอกเที้ยว กังวาล เพลงบอกสร้อยหญิง  
เขาพระทอง เพลงบอกเทียนสีดำ เพลงบอกเลี่ยม  
เสียงใส (เลี่ยม มณีฉาย) เพลงบอกวิลาศ ชูศิลป์  
(วิลาศ ถาวรพรรณ) เพลงบอกขจร อำนาจศิลป์  
(ขจร สำอางค์กาย) เพลงบอกวิทยา เสียงใส  
เพลงบอกสายพิน สมทอง เพลงบอกพวน เทพณรงค์  
เพลงบอกทวีอศวิน (ทวี กาจจิตร) เพลงบอกจวน  
ฉะดิษฐ์ เป็นต้น



สร้อยเสียงเสนาะ (ชาย) สร้อยหญิง เขาพระทอง (ขวา)



เพลงบอกพวน เทพณรงค์ เพลงบอกสายพิน สมทอง  
และเพลงบอกเลี่ยม แก้วดาว



เพลงบอกวิลาศ ชูศิลป์ เพลงบอกขจร สำอางค์กาย  
เพลงบอกอำนาจ มุสิกวงศ์ และเพลงบอกกระแบบ บันเทิงเมือง



เพลงบอกหวี อัครวิณ (ซ้าย) และลูกคู่



เพลงบอกเขียน สี่ดำ



เพลงบอกสายพิน สมทอง และเพลงบอกสมใจ ศรีอุ๋ทอง



เพลงบอกสุรินทร์ เสียงเสนาะ



เพลงบอกจวน จนะดิษฐ์



เพลงบอกสภิตย์ บุญธรรม



เพลงบอกประทีน สุขจันทร์ (คนที่สองจากซ้าย)



นิกร เสียงเสนาะ (นิกร ดำแจ่ม)



เพลงบอกวิรัตน์ ศิลป์เสมา (ซ้ายมือสุด)



เพลงบอกเทียมศักดิ์ ศีร์วงศ์

๓.๕ กลุ่มที่ ๕ : ศิลปินเพลงบอกที่เริ่มเข้าสู่  
วงการเพลงบอกตั้งแต่ปี พ.ศ.๒๕๓๑-ปัจจุบัน

เพลงบอกปรีชา สุขจันทร์ เพลงบอกศรีเวียง  
แซ่ภู เพลงบอกเคลื่อน แก้วถาวร เพลงบอกประคอง  
ศิลป์ ปรีดาศักดิ์ เพลงบอกประสงค์ คงเช็นต์  
เพลงบอกประภาศิลป์ (ประภา รามจันทร์)  
เพลงบอกฉลาด ชูศรี เพลงบอกนิกร เสียงเสนาะ  
(นิกร ดำแจ่ม) เพลงบอกระแบบ บ้านเทิงเมือง  
(ระแบบ คีรีเพชร) เพลงบอกสมปอง บุญแก้ววรรณ  
เพลงบอกทวีป ช่วยพัฒน์ เพลงบอกเทียมศักดิ์  
ศีร์วงศ์ เพลงบอกจ้านงค์ วัจจันงค์ เป็นต้น



เพลงบอกทวีป ปวยพันธ์



เพลงขอกระแบบ บ้านเทิงเมือง (ระแบบ กิริเพชร)



เพลงขอปริบา สุขจันทร์



เพลงขอกตลาด บุศรี



เพลงขอกศรีเวียง แปงู



เพลงขอประสงค์ คงเบิร์นต



ชุมนุมศิลปินเพลงขอก